

# ISTRUZIONI PER CANON BCI-3/BCI-6/CLI-8/PGI-5

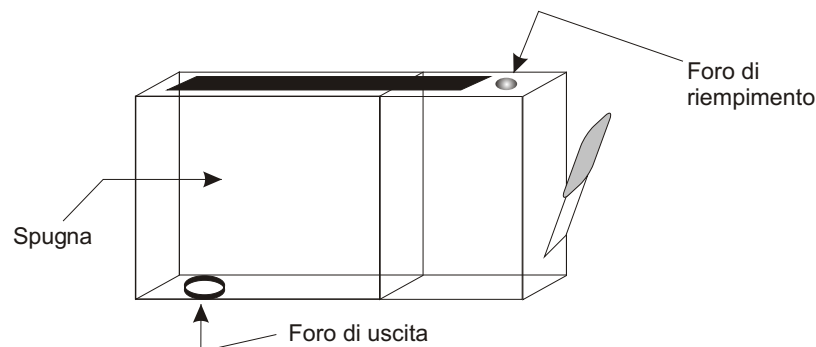

**1** Rimuovere la cartuccia dalla stampante e chiudere con un pezzo di nastro adesivo il foro di uscita dell'inchiostro.

**2** Sollevare l'etichetta adesiva presente sulla parte superiore della cartuccia. Si potrà quindi accedere al foro di riempimento che risulta chiuso da una sfera.

**3** Spingere con forza la sfera all'interno della cartuccia. Allo scopo si può utilizzare anche la punta di una penna o uno strumento rigido e sottile come un cacciavite con punta a croce.

**6** Lasciare riposare la cartuccia per circa 15 minuti con il foro di uscita rivolto verso l'alto, rimuovere quindi il nastro adesivo, rimontare la cartuccia nella stampante assicurandosi che non vi siano perdite di inchiostro. In caso di perdita tamponare la cartuccia con carta assorbente fino alla completa fuoriuscita dell'inchiostro in eccesso.

**4** Inserire l'ago nel foro appena liberato ed esercitare sulla siringa una pressione leggera e costante lasciando fluire l'inchiostro fino al riempimento del serbatoio trasparente. Circa 15 ml di inchiostro per la cartuccia nera alta capacità, circa 10 ml per quelle a colori e la nera a bassa capacità.

**5** Esercitando una leggera pressione richiudere il foro di riempimento con la sfera presente nella confezione. Per una maggiore sicurezza si consiglia di ricoprire il foro appena chiuso con nastro adesivo gommato.



**Solo per le cartucce PGI-5 e CLI-8:** La ricarica disabilita la segnalazione elettronica dei livelli di inchiostro, è necessario pertanto, prestare la massima attenzione controllando visivamente le cartucce (sono trasparenti) per evitare di stampare senza inchiostro, situazione che potrebbe danneggiare le testine. Dopo aver installato le cartucce ricaricate una serie di messaggi (4) segnalerà l'uso di cartucce ricaricate, dopo la conferma all'ultimo messaggio, le cartucce verranno accettate, la stampante ne memorizzerà l'uso invalidando la garanzia.